

レンジフード 取付説明書

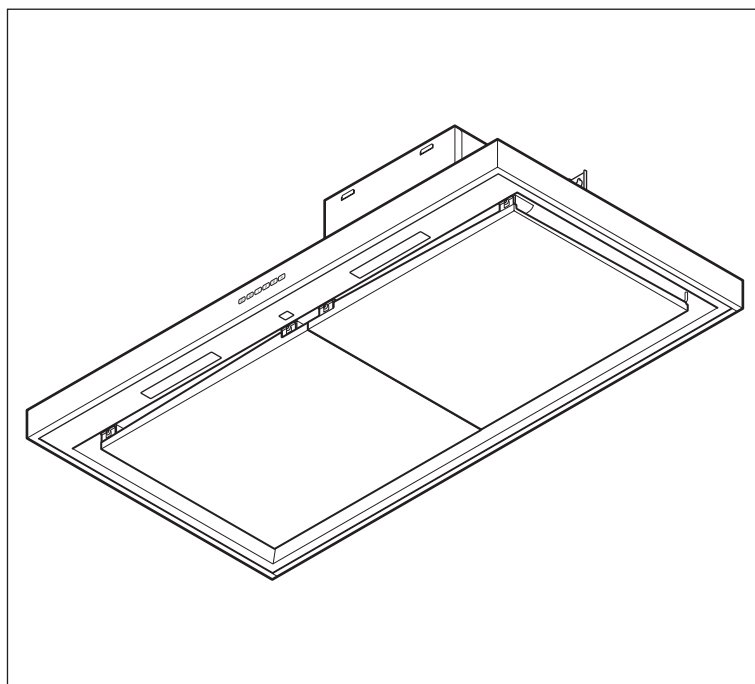

もくじ

安全上のご注意.....	2 ~ 3
取り付け上のお願ひ.....	4
取り付け前の調査と準備.....	5 ~ 6
各部のなまえ.....	7
製品寸法図.....	7
付属品.....	8
取り付けかた.....	8 ~ 15
1. 付属品の確認.....	8
2. 排気方向の決定.....	9
3. 排気用部品の準備.....	10
4. 本体の取り付け.....	10 ~ 11
5. ダクトと排気用部品の接続.....	12
6. 固定テープの取りはずし.....	13 ~ 14
7. 電気配線.....	14
8. 試運転.....	15
9. お客様への説明.....	15

販売店・工事店様へ：
この取付説明書は取り付け後、
施主様へ必ずお渡しください。

取り付け前に「安全上のご注意」をよくお読みのうえ、
正しく取り付けをおこなってください。

1B03 9881



* 1 B 0 3 9 8 8 1 *

安全上のご注意

- 取り付けの前に、この「安全上のご注意」をよくお読みのうえ、正しく取り付けをおこなってください。
- ここに示した注意事項は、製品を安全に正しく取り付け、あなたや他の人々への危害や損害を未然に防止するためのものです。また注意事項は、危害や損害の大きさと切迫の程度を明示するために、誤った取り扱いをすると生じることが想定される内容を「警告」「注意」の2つに区別しています。いずれも安全に関する重要な内容ですので、必ず守ってください。

 **警告** : 人が死亡または重傷を負う可能性が想定される内容。

 **注意** : 人が傷害を負う可能性および物的損害のみの発生が想定される内容。

お守りいただく内容の種類を次の絵表示で区分し、説明しています。

絵表示の例



○ 記号は行為を禁止する内容を告げるものです。図の中や近傍に具体的な禁止内容（左図の場合は分解禁止）が描かれています。



● 記号は行為を強制したり指示する内容を告げるものです。図の中に具体的な指示内容（左図の場合は電源プラグをコンセントから抜いてください）が描かれています。

警告



分解・修理・
改造禁止

- 修理技術者以外の人は、絶対に分解したり修理・改造をしないこと
発火・感電したり、異常動作してけがをするおそれがあります



使用禁止

- 交流 100 V 以外では使用しないこと
火災・感電の原因になります

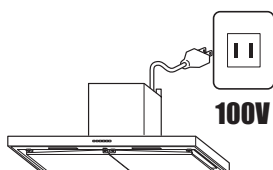

埋込禁止

- レンジフードの壁への埋め込みはしないこと
漏電した場合、発火するおそれがあります



アースを
取り付ける

- アースを確実に取り付けること
故障や漏電のときに感電するおそれがあります
アースの取り付けは販売店にご相談ください



取付注意

- 製品とダクトは、可燃物との間を 10cm 以上離すが、不燃材料を使用して可燃物を覆うこと
火災などの原因になります
詳しくは所轄の消防署にお問い合わせください



取付注意

- 排気工事をされる場合は、建築基準法（同施行令）および消防法などの関連法規に従って法的有資格者が工事をおこなうこと
火災などの原因になります

安全上のご注意

警告



取付注意

- 配線工事は電気設備技術基準や内線規程に従って法的有資格者が工事をおこなうこと
誤った配線工事は感電や火災の原因になります



取付注意

- メタルラス張り、ワイヤラス張り、または金属板張りの木造の造営物に金属製ダクトが貫通する場合、金属製ダクトとメタルラス、ワイヤラス、金属板とが電氣的に接触しないよう取り付けること
漏電した場合、発火したり感電するおそれがあります



取付注意

- レンジフードは、薄板の金属部（壁内ラス網など）と接触しないよう取り付けること
漏電した場合、発火するおそれがあります



取付注意

- 自然排気型のストーブを使用するときは、空気の取入口（給気口）により十分給気される配慮をすること
排気ガスが室内に逆流し、一酸化炭素中毒を起こすおそれがあります

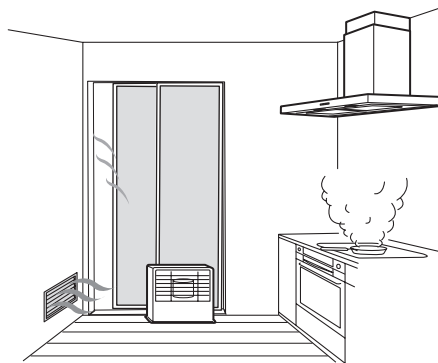

注意



使用禁止

- 浴室など湿気の多い場所では絶対に使わないこと
(浴室用換気扇をお使いください。)
感電および故障の原因になります



取付禁止

- 周囲温度が40℃以上になるところには取り付けないこと
火災・故障の原因になります



接触禁止

- 運転中は指や物を絶対に入れないこと
けがをするおそれがあります

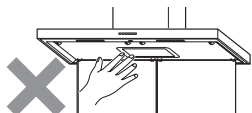

手袋をする

- 取り扱いの際は、必ず厚手の手袋をすること
鋼板の切り口や角でけがをするおそれがあります

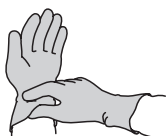

取付注意

- レンジフードの取り付けは、十分強度のあるところを選んで確実におこなうこと
落下によりけがをするおそれがあります

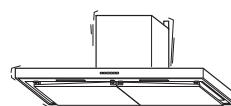

取付注意

- 部品の取り付けは確実におこなうこと
落下によりけがをするおそれがあります

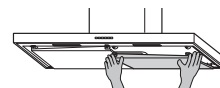

取付注意

- 作業は2人以上でおこなうこと
製品は32kgの重さがあります。



取り付け上のお願ひ

- 下記は「建設工事」に区分され、関連する法令、規定に従って法的有資格者がおこなう必要があります。

- **大工工事**

- 【設置のための下地工事等】

- **配線工事**

- 【コンセントの設置、コンセント・コネクター利用以外の配線接続等】

- **管工事**

- 【ダクト配管およびレンジフードからのダクト接続等】

流通業者（販売店）を通して組立・設置する場合は、「建設工事」とそれ以外の「組立・設置」を区別しておこなってください。

- **ダクトの不燃処理について**
 - ダクトを 50mm 以上の不燃材料、または 20mm 以上の国土交通大臣不燃認定品の不燃材料で被覆してください。
 - 施工要領は、各メーカーの「標準施工要領技術指導書」・「検査要領書」に従ってください。
- **調理機器の幅はレンジフードの幅以内のものをご使用ください。**

調理機器はレンジフードの前面より手前にはみ出して設置しないでください。排気効率が低下します。
- **屋外壁面の排気出口に取り付けるベントキャップまたはパイプフードの通気抵抗は 400m³/h 時 50Pa 以下のものをご使用ください。**

防虫網付きのものは目詰まりして排気性能が低下する場合がありますので使用しないでください。
- **非常に長いダクトや細いダクト、あるいは極端に屈曲したダクトは排気効果をいちじるしく低下させたり、騒音が大きくなりますので使用しないでください。**
- **本体やダクトなどが他の電気製品と接触しないように取り付けてください。**
- **レンジフード取付面の補強部に、取付用ねじが確実に届くことを確認してください。**

本体の取付用ねじは 45mm の長さのものが同梱されていますが、壁下地に石膏ボード等が貼られている場合は、石膏ボード等の厚さを確認し、取付用ねじが確実に補強部に届くことを確認してください。

また、レンジフード本体取付面には必ず不燃材を使用してください。

- **製品は調理機器の真上に取り付けてください。**

なお、製品取付高さは、製品前面の下端が調理機器の真上 80cm 以上になるようにしてください。

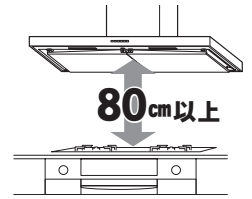

- **レンジフード下部には、湯沸器を絶対に取り付けないでください。また、横方向 50cm 以上離して取り付けてください。**

湯沸器の真上は高熱になるため故障の原因になります。

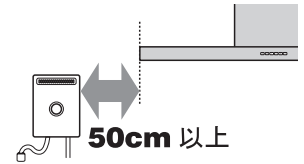

- **電源は専用コンセントおよびブレーカーを設けてください。**

火災・故障の原因になります。
- **電源コード等の各種コード類は、吊るなどして、レンジフード本体や排気ダクト等に接触しないようにしてください。**
- **製品仕様を改造してのご使用は絶対におやめください。**
- **部屋の中央で料理される場合は油煙が捕集しきれませんので、お台所の全体換気のために他の換気扇と併用していただければ、よりすぐれた換気ができます。**
- **建物が密閉されている場合は必ず、約 400cm² 程度の空気取入口を設けてください。**
- **寒い地域ではダクトが結露し本体内に結露水が流れる場合がありますので断熱材を巻くなどの対応をしてください。**
- **ダクトは必ず屋外側に向けて下り勾配を設けてください（目安：1/100 ~ 1/50 程度）。**

雨水の浸入や結露水の逆流の原因になります。

取り付け前の調査と準備

警告



分解・修理・
改造禁止

- 修理技術者以外の方は、絶対に分解したり修理・改造をしないこと

発火・感電したり、異常動作してけがをするおそれがあります



埋込禁止

- レンジフードの壁への埋め込みはしないこと

漏電した場合、発火するおそれがあります



取付注意

- 製品とダクトは、可燃物との間を10cm以上離すが、不燃材料を使用して可燃物を覆うこと

火災などの原因になります
詳しくは所轄の消防署にお問い合わせください



取付注意

- 排気工事をされる場合は、建築基準法(同施行令) および消防法などの関連法規に従って法的有資格者が工事をおこなうこと

火災などの原因になります



取付注意

- レンジフードは、薄板の金属部(壁内ラース網など)と接触しないよう取り付けること

漏電した場合、発火するおそれがあります

注意



取付禁止

- 周囲温度が40℃以上になるところには取り付けないこと

火災・故障の原因になります



手袋をする

- 取り扱いの際は、必ず厚手の手袋をすること

鋼板の切り口や角でけがをするおそれがあります

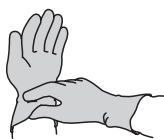

取付注意

- レンジフードの取り付けは十分強度のあるところを選んで確実におこなうこと

落下により、けがをするおそれがあります

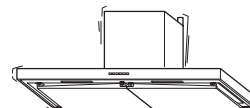

取り付け前の調査と準備

1 取付面の強度確認

製品を支える強さが必要です。

製品質量	32kg
------	------

■ 板張りの場合

- 板厚が 20mm 以下の場合には壁に補強板を埋め込み、補強板にレンジフードを取り付けてください。
- 板厚が 20mm 以上の場合は補強板の必要はありません。

■ コンクリート、タイル壁の場合

- あらかじめ補強板を壁に埋め込んでおくか、カールプラグ等を使用し固定してください。

■ 土壁の場合

- 柱などに固定した補強板をあらかじめ壁に埋め込んでください。

2 別売部品の準備

排気工事に応じた別売部品の準備が事前に必要です。

3 標準取付寸法

本製品の標準取付寸法は、調理機器の上面から製品前面の下端まで 80cm 以上です。

※ 火災予防条例では、グリスフィルターの下端が調理機器の真上 80cm 以上必要となっています。

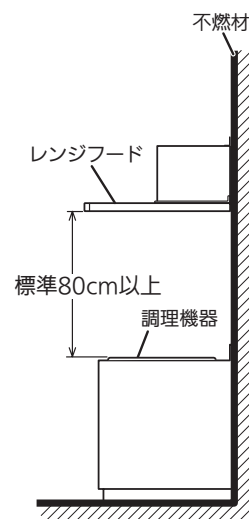

4 電源コンセント・ブレーカー

電源コンセント・ブレーカーは専用のものを設置してください。(交流・単相 100V) コンセントは、JIS C 8303 2 極差込接続器 15A 125V をご使用ください。

お願い

必ずアース (D 種接地工事) をしてください。レンジフードが誤作動するおそれがあります。

各部のなまえ

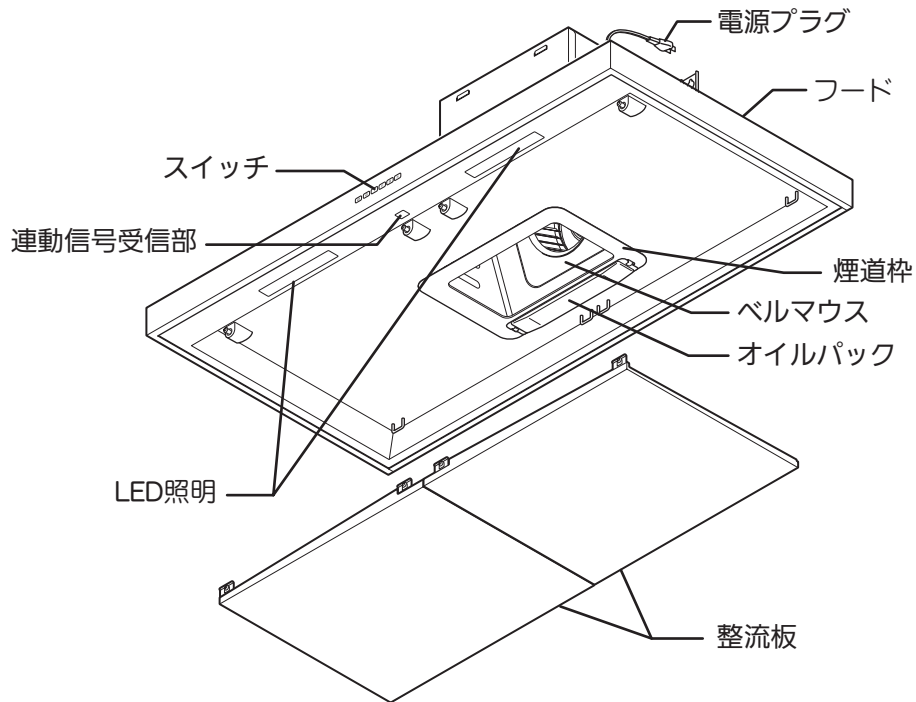

製品寸法図

(単位：mm)

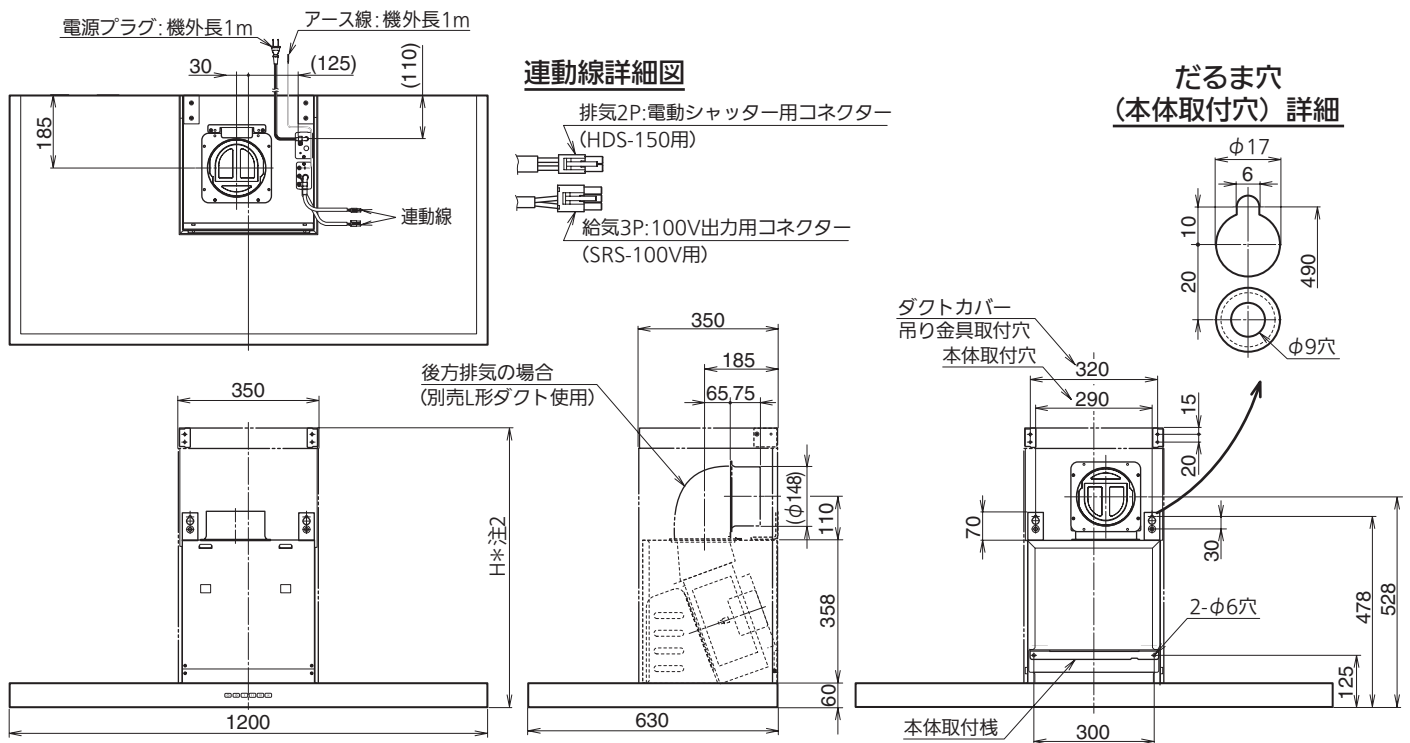

H寸法 (別売ダクトカバー使用時)

型名	H寸法
DODD-510*	570~700
DODD-640*	700~900
DODD-840*	900~1100

- 注) 1. 排気方向は上方・後方排気です。(後方排気の場合は別売のL形ダクトを使用)
 2. ダクトカバーは型名によって寸法が異なります。(ダクトカバー寸法一覽参照)
 ※ 後方排気の場合、製品高さ650mm以上必要です。
 さらに電動シャッターを使用する場合は製品高さ670mm以上必要になります。
 3. ダクトカバー型名の「*」には色記号が入ります。

付属品

	座付ねじ (φ 5.1 × 45) (6 本)	本体の取り付けに使用します。
	ソフトテープ (1 本)	排気口とダクトとのすきまをふさぐのに使用します。
	排気口 (1 個)	本体とダクトの接続に使用します。 逆風防止シャッター付きです。
	本体取付棧 (1 個)	本体の取り付けに使用します。

取り付けかた

1. 付属品の確認

注意



手袋をする

- 取り扱いの際は、必ず厚手の手袋をすること
鋼板の切り口や角でけがをするおそれがあります

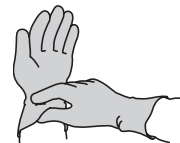

付属品を確認します。

梱包箱から付属品を取り出し、前項の付属品一覧により不足がないか確認します。

お願い

- ・ 取付作業の際はキズ・破損のないように十分注意してください。
- ・ 保護用のクッション材と固定テープは「6. 固定テープの取りはずし」(13 ページ) まではずさないでください。
- ・ 床で作業する場合、本体および床にキズを付けないため、必ずシートを敷いた上で作業をおこなってください。

取り付けかた

2. 排気方向の決定

警告



取付注意

- メタルラス張り、ワイヤラス張り、または金属板張りの木造の造営物に金属製ダクトが貫通する場合、金属製ダクトとメタルラス、ワイヤラス、金属板とが電氣的に接触しないように取り付けること

漏電した場合、発火したり感電するおそれがあります



取付注意

- 排気工事をされる場合は、建築基準法（同施行令）および消防法などの関連法規に従って法的有資格者が工事をおこなうこと

火災などの原因になります



取付注意

- 製品とダクトは、可燃物との間を 10cm 以上離すか、不燃材料を使用して可燃物を覆うこと

火災などの原因になります

詳しくは所轄の消防署にお問い合わせください

注意



使用禁止

- 浴室など湿気の多い場所では絶対に使わないこと（浴室用換気扇をお使いください。）

感電および故障の原因になります



取付禁止

- 周囲温度が 40℃ 以上になるところには取り付けないこと

火災・故障の原因になります

- 1 製品寸法図を参照し、事前に管工事業者（法的有資格者）へ壁穴の開口を依頼してください。（ダクトの風漏れ防止のテーピング作業ができるよう、壁穴は大きめに開けてください。）
また、コンセントの位置を確認してください。

- 2 φ 150 のステンレスダクト、またはスパイラルダクトをレンジフードの上部に突き出すようにセットして周囲を仕上げてください。（コンクリート、タイル、土壁の場合）

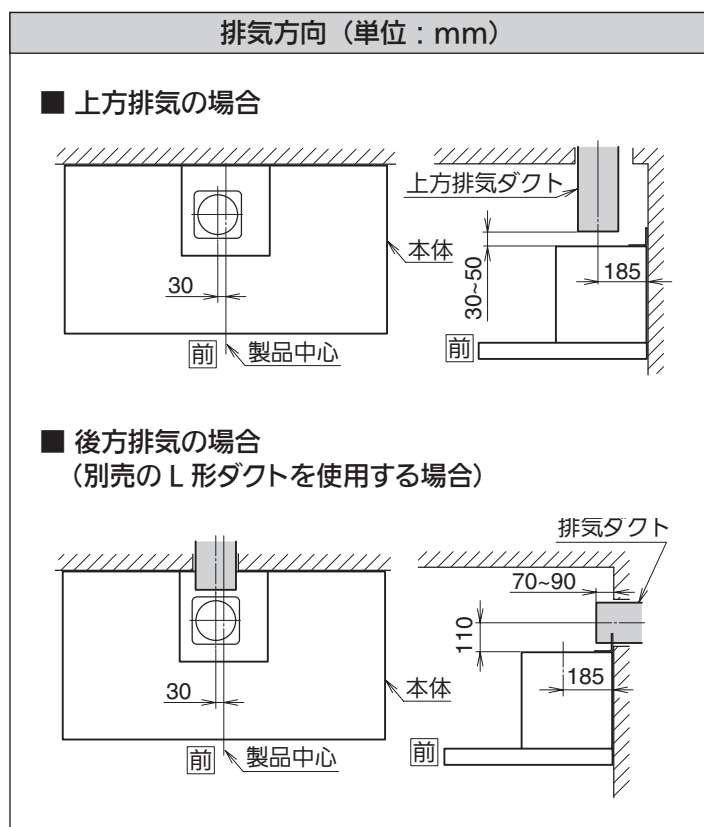

取り付けかた

3. 排気用部品の準備

※「1. 付属品の確認」(8 ページ) の項で取り出した排気口を用意してください。

■ 上方排気の場合

排気口に付属品のソフトテープを貼り付けます。
本体についているねじ 2 本を取りはずした後、付属品の排気口を取り付けます。
取付方向は右図を参照してください。

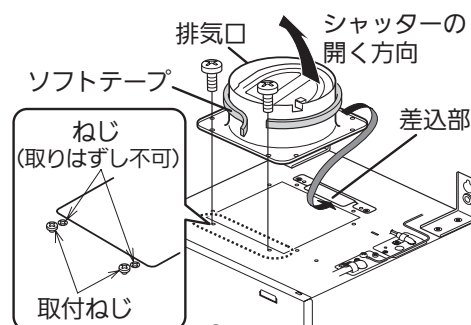

■ 後方排気の場合

(別売品の L 形ダクトを使用する場合)

排気口に付属品のソフトテープを貼り、L 形ダクトに取り付けます。
取付方向は、シャッターの開閉方向が下方になり、レンジフードを運転していないときはシャッターが閉じるように取り付けます。
排気口は、L 形ダクトに付属している取付ねじ (M4×8) 4 本で L 形ダクトに取り付けてください。
本体への取り付けは、本体の取り付け後におこないます。(「5. ダクトと排気用部品の接続」(12 ページ) 参照)

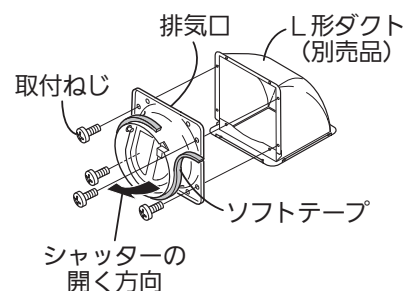

お願い

L 形ダクトを使用しないで、排気口に直接ダクトを接続して側方・後方排気する場合は、シャッターの開く向きに注意して排気口を取り付けてください。
右図の「誤った接続例」の場合、排気不良や異常音の原因になります。

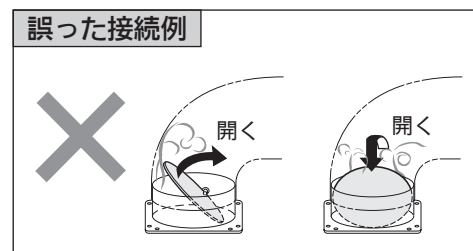
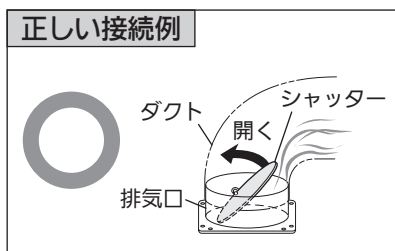

4. 本体の取り付け

⚠ 注意



取付注意

- レンジフードの取り付けは十分強度のあるところを選んで確実に起こすこと
落下により、けがをするおそれがあります

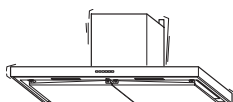

取付注意

- 部品の取り付けは確実に起こすこと
落下により、けがをするおそれがあります

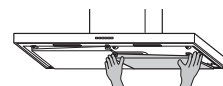

取り付けかた

お願い

- ・レンジフードの前後および左右方向の水平を確実に出してください。水平に設置されていないと、本体内部の汚れ（油）が各部のすきまから調理面に滴下することがあります。
- ・キッチンパネルの上端部をレンジフード下部壁面に入れ込んで設置する場合、レンジフードと壁面のすきまに挟み込む部材は不燃性のものを使用してください。可燃物を使用した場合、火災の原因になるおそれがあります。

すきま
(挟み込む部材は不燃性
のものを使用すること)

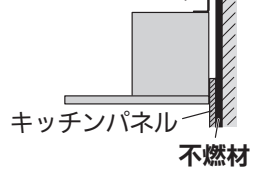

1 だるま穴用座付ねじをねじ込みます。

製品寸法図を参照し、だるま穴位置（左右各1ヶ所）に付属品の座付ねじ（φ 5.1 × 45）を壁面とのすきま 5mm まで締め付けます。

2 本体取付棧を取り付けます。

製品寸法図を参照し、本体取付棧の取付位置に付属品の座付ねじ（φ 5.1 × 45）2本で本体取付棧を固定します。

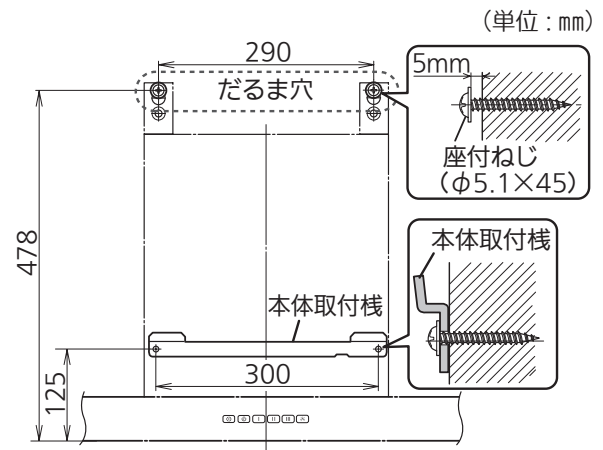

3 本体を引っ掛けます。

本体のだるま穴を座付ねじに引っ掛けながら（①）、本体背面の溝を本体取付棧に引っ掛けます（②）。

お願い

上方排気の場合はダクトに排気口を差し込みながら本体を取り付けてください。

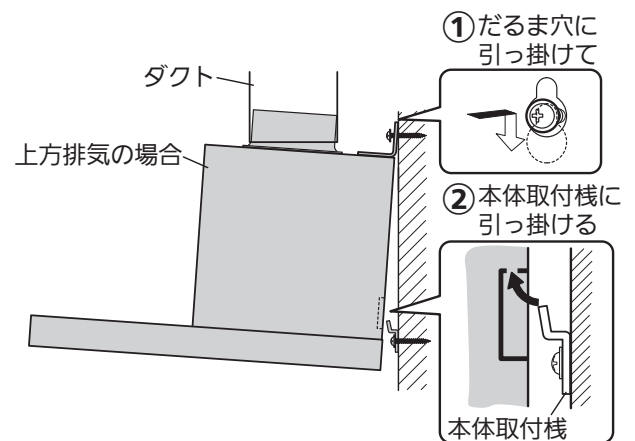

4 本体を固定します。

1) だるま穴下のφ 9 穴（左右各1ヶ所）に付属品の座付ねじ（φ 5.1 × 45）をしっかりと締め付けます（①）。

2) だるま穴の座付ねじ（φ 5.1 × 45）をしっかりと締め付けます（②）。

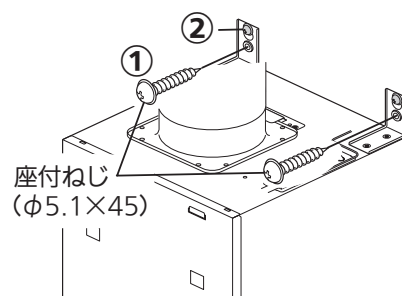

取り付けかた

5. ダクトと排気用部品の接続

お願い

ドリリングタッピンねじなどで排気口を固定する場合は、シャッターにねじがあたらないように図を参照してドリリングタッピンねじ使用範囲以内に固定してください。

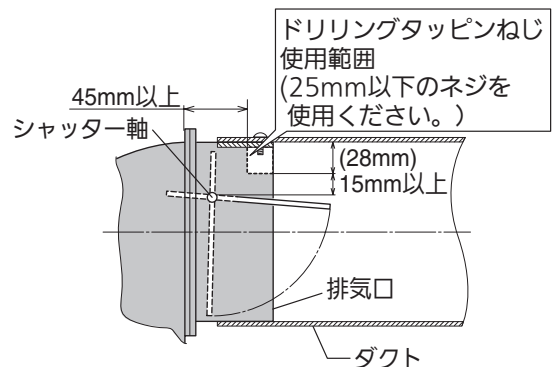

■ 上方排気の場合

ダクトと排気口の接続部に風漏れ防止のテーピング（アルミテープ）をおこないます。

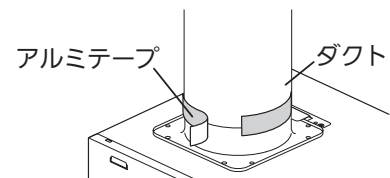

■ 後方排気の場合

（別売のL形ダクトを使用する場合）

1 排気口を取り付けます。

本体排気口取付位置に取り付いている取付ねじ2本をはずした後、L形ダクトを本体上部の差込口に差し込みながら、排気口をダクトに挿入し、はずした取付ねじ2本で取り付けます。

2 風漏れ防止のテーピング（アルミテープ）をおこないます。

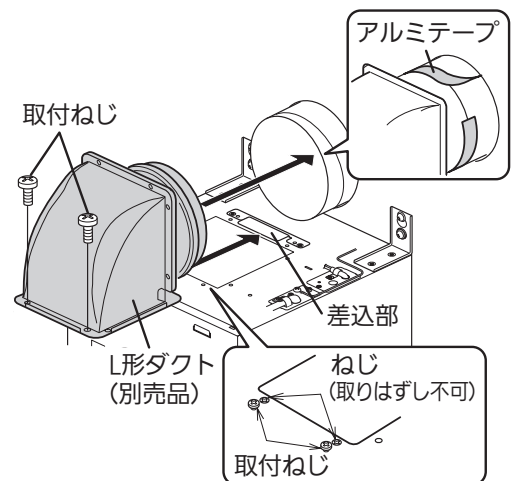

■ 排気口設置面の漏風確認のお願い

排気口とダクトを接続する際に、無理にダクトにレンジフードの排気口を接続しようとする、排気口と排気口の設置面（製品天面等）が変形し、風漏れが発生してしまう場合があります。

風漏れ確認のために、ダクトと接続後は試運転（強運転）をおこなってください。

漏風する場合は、排気口と設置面の周りをアルミテープ等（現場調達品）で漏風防止処置をおこなってください。

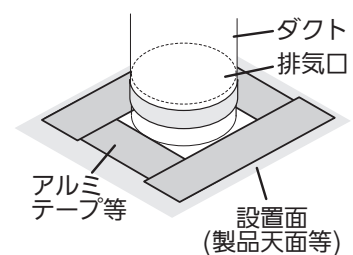

取り付けかた

6. 固定テープの取りはずし

- 1** 保護用クッション材・固定テープをはずします。
保護用クッション材と固定テープを一度取りはずしてください。
※ ダクトカバー取り付け完了後に再度使用します。

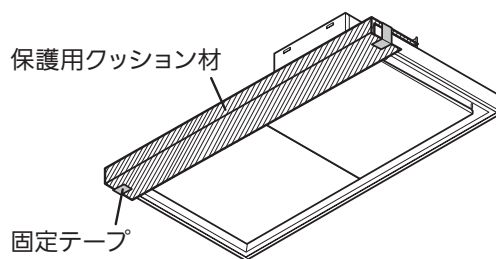

- 2** 整流板をはずします。

※ 整流板は2枚あります。はずしかたは2枚とも同じです。
※ 輸送時の固定用クッション材は取りはずしてください。

- 1) 整流板を両手で支え、少し押し上げるようにして整流板の前方左右にあるストッパーを押してはずします (①)。
2) 整流板を両手で支えながら、下へゆっくりおろします (②)。

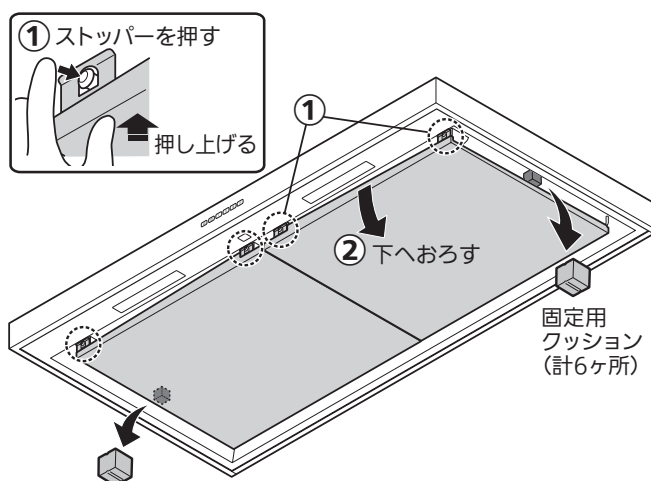

- 3) 整流板の後ろを持ち上げ、整流板吊り金具から整流板引掛け金具をはずします (③)。

お願い

整流板引掛け金具は、必ず左右同時にはずしてください。金具の変形の原因になります。

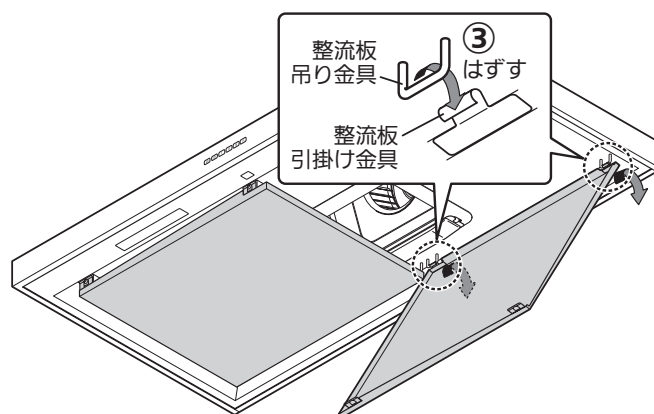

- 3** オイルパックとベルマウスを固定しているテープをはがします。

取り付けかた

4 整流板を取り付けます。

※ 整流板は左用・右用で形状が異なります。
取り付け前に確認してください。

- 1) 奥側左右の整流板引掛け金具を、整流板吊り金具に確実に引っ掛けます (①)。
- 2) 整流板を両手で支えながら手前側を上を持ち上げ (②)、フード前方左右のストッパーを押しながらロックします (③)。

※ 取り付け後は整流板を上下に動かさず、はずれないことを確認してください。

お願い

整流板吊り金具は、必ず左右同時に取り付けてください。金具の変形の原因になります。

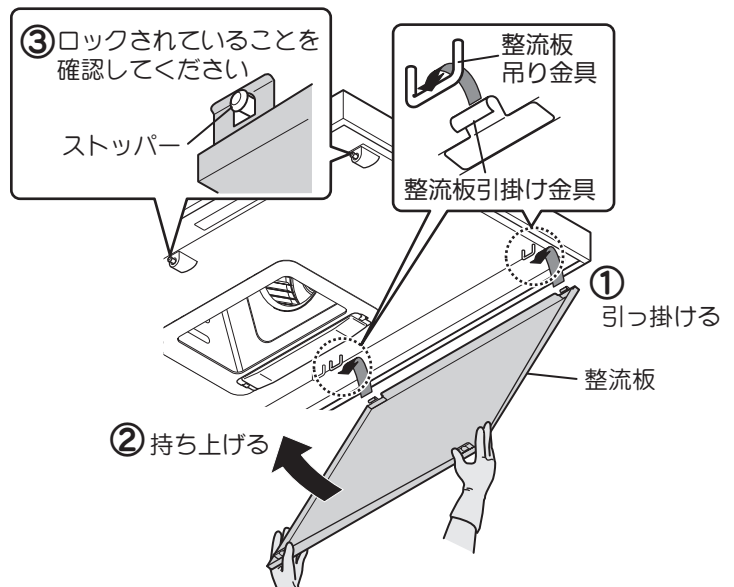

7. 電気配線

警告



分解・修理・
改造禁止

- 修理技術者以外の方は、絶対に分解したり修理・改造をしないこと
発火・感電したり、異常動作してけがをするおそれがあります



使用禁止

- 交流 100 V 以外では使用しないこと
火災・感電の原因になります

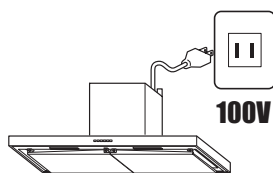

取付注意

- 配線工事は電気設備技術基準や内線規程に従って法的有資格者が工事をおこなうこと
誤った配線工事は感電や火災の原因になります



アースを
取り付ける

- アースを確実に取り付けること誤作動の原因になります
また、故障や漏電のときに感電するおそれがあります
アースの取り付けは販売店にご相談ください

分電盤のブレーカーを「切」にし、電源プラグをコンセントに差し込みます。

お願い

- ・ 電源は専用のコンセント (2極差込接続器 15A、125V) およびブレーカーを設けてください。
- ・ 「8. 試運転」(次項) までブレーカーは「入」にしないでください。
- ・ コンセントは電源コードの長さを考慮し、設置してください。
- ・ レンジフードの配線工事の際、壁スイッチを設置しないでください。

取り付けかた

8. 試運転

注意



接触禁止

- 運転中は指や物を絶対に入れないこと
けがをするおそれがあります

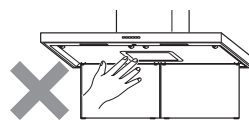

- 分電盤のブレーカーを「入」にし、スイッチを操作して運転状態を確認してください。
スイッチの操作と運転状態については取扱説明書をご覧ください。
- 必ず最終設置した状態で試運転してください。
- 整流板が正しく取り付けいていないと運転ができません。
整流板の取り付けについては取扱説明書をご覧ください。
- 運転時、各速調の排気が正しくおこなわれていることを確認してください。
- 異常な騒音、振動がないことを確認してください。
- 屋外の排気出口から排気され、異常音がないことを確認してください。
- 取り付けまたは各種工事にて発生した不具合で修理を依頼されますと全て有料となりますので十分確認してください。
- 製品保護のため、「6. 固定テープの取りはずし」(13 ページ・手順1)ではずした保護用クッション材と固定テープを元の状態に取り付けてください。

9. お客様への説明

- 取扱説明書によって機器の取り扱いを説明してください。
- 取扱説明書と共に、この取付説明書を必ずお客様にお渡しください。

